

Características

Characteristics
Caractéristiques



EN 1176



+ 1 año



Nº 2 u.



122 x 29 x 149 cm.



0 cm.



12,50 m²

Instalación del equipo

Installation of the equipment
Installation de l'équipement



Nº 1 p 1 h



3,90 m³

- * **Estructura** Madera laminada de pino de Suecia tratada en autoclave
Structure Laminated Swedish pinewood autoclave treated
Structure Bois lamellé de pin suédois traité en autoclave
- * **Panel** HDPE (Polietileno de alta densidad) de 13 y 19 mm.
Panel HDPE (High-density polyethylene) 13 and 19 mm.
Panneau PEHD (Polyéthylène de haute densité) 13 et 19 mm.



es

Panel de juego que invita a explorar con manos y ojos. A los niños les encanta dar la vuelta al reloj de arena una y otra vez para observar cómo el contenido desliza por el estrecho de un lado al otro. Según la inclinación que le dan al reloj de arena, el tiempo transcurre más lento o muy rápido.

Estructura fabricada con postes de 95x95x1300mm de madera laminada de pino de Suecia, tratada en autoclave contra carcoma, termitas e insectos y posteriormente pintado con lasur. Paneles fabricados en polietileno de alta densidad (HDPE) Play Tech, anti-vandálicos, resistentes a los grafitis, de fácil limpieza y con protección UV. Panel principal de espesor 19mm. Tornillería fabricada en acero galvanizado oculta mediante tapones de nylon que impiden su manipulación por parte de los usuarios.

en

Activity panel which invites the children to explore with their hands and eyes. Children love turning over the sandglass time and time again in order to observe how its content runs from one side to the other. Depending on the incline the children move the hourglass, the time runs slower or very fast.

Structure made of posts of 95x95x1300mm of laminated Swedish pinewood, autoclave treated against woodworm, termites and insects and afterwards painted with protective glaze. Panels made of high density polyethylene (HDPE) Play Tech, anti-vandal, graffiti resistant, easy to clean and UV resistant. Main panel of thickness 19mm. The screws are made of galvanized steel and hidden by nylon coverings which prevent their manipulation by users.

fr

Panneau de jeu qui invite à explorer avec les mains et les yeux. Les enfants adorent tourner le sablier encore et encore pour observer comment le contenu glisse d'un côté à l'autre. Selon l'inclinaison que les enfants donne au sablier, le temps passe plus lentement ou plus rapide.

Structure composée des poteaux de 95x95x1300mm en bois lamellé de pin suédois traité en autoclave contre les vrillettes, termites et insectes et peint par la suite avec du lasure protecteur. Panneaux fabriqués en polyéthylène de haute densité (PEHD) Play Tech, anti vandalisme, résistant aux graffitis, facile à nettoyer et avec protection UV. Panneau principal d'épaisseur 19mm. Visserie fabriquée en acier galvanisé cachée par des capuchons en nylon qui empêchent leur manipulation par les utilisateurs.

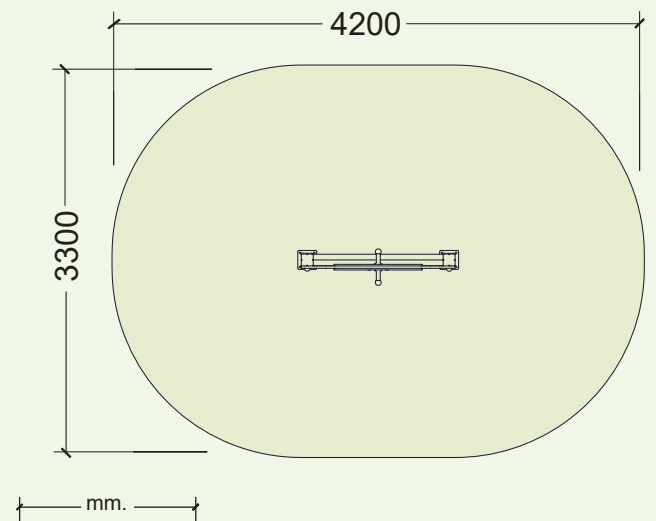
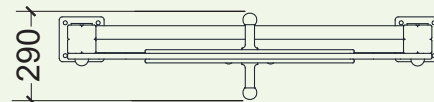
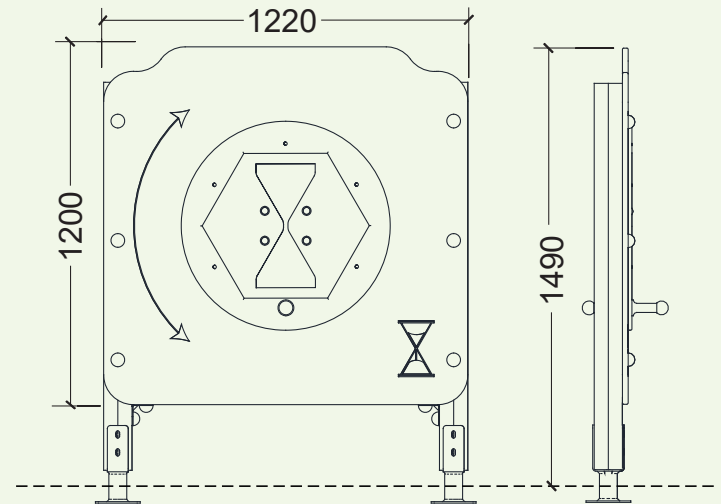

JUEGO PANEL RELOJ DE ARENA
ACTIVITY PANEL "HOURLASS"
PANNEAU DE JEU "SABLIER"

