



## Características

Characteristics  
Caractéristiques



EN 1176



+ 1 año



Nº 2 u.



110 x 25 x 171 cm.



0 cm.



12 m<sup>2</sup>

## Instalación del equipo

Installation of the equipment  
Installation de l'équipement



1 p



1 h



4,40 m<sup>3</sup>

### \* Estructura

Structure  
Structure

Madera laminada de pino de Suecia tratada  
Laminated Swedish pinewood autoclave  
Bois lamellé de pin suédois traité en autoclave

### \* Paneles

Panels  
Panneaux

HDPE (Polietileno de alta densidad) de 13mm.  
HDPE (High-density polyethylene) 13 mm.  
PEHD (Polyéthylène de haute densité) 13 mm.

### \* Mostrador y tejado

Counter  
and roof  
Comptoir  
et toit

Contrachapado Fenólico Antideslizante 18 mm.  
Phenolic nonslip plywood 18 mm.  
Contreplaqué Phenolique Antiglissant 18 mm.

es

Panel de juego que simula el mostrador de una tienda. Los niños pueden desarrollar la interrelación con sus compañeros, imaginando una verdadera tienda donde se ejercitan las habilidades que van a ser necesarias en el mundo real. Panel de juego accesible a personas con movilidad reducida.

El juego está compuesto por paneles de polietileno de alta densidad (HDPE) Play Tech de 13mm de espesor, anti-vandálicos, resistentes a los grafitis, de fácil limpieza y con protección UV, decorado con divertidos motivos infantiles.

Los postes de 95x95x1410mm están fabricados con madera laminada tratada en autoclave vacío-presión-vacío, nivel IV, contra carcoma, termitas e insectos y posteriormente pintado con lasur. Tornillería fabricada en acero galvanizado oculta mediante tapones de nylon que impiden su manipulación por parte de los usuarios.

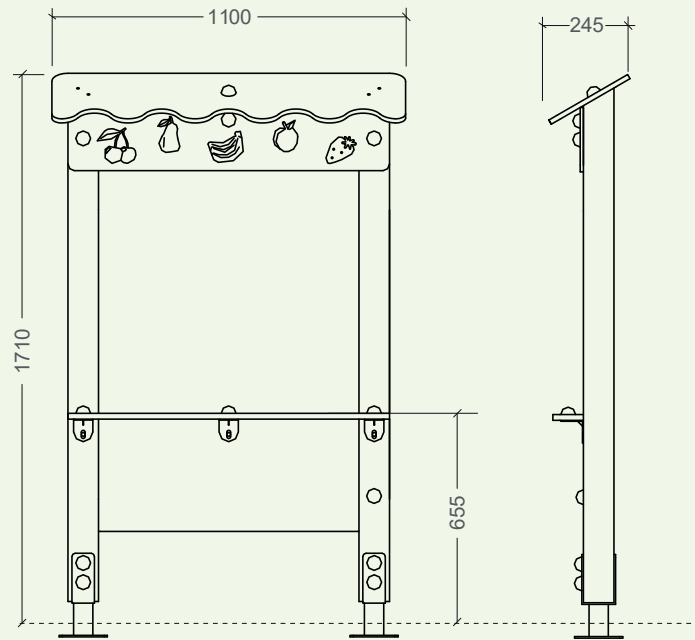

en

Activity panel which imitates the counter of a shop. The children can develop relationships with their playmates, imaging a real shop where they practise skills which will be necessary in the real life. Activity panel accessible for persons with reduced mobility.

This activity panel is composed of high-density polyethylene panels with thickness 13mm, anti-vandal, graffiti resistant, easy to clean and UV resistant, decorated with cheerful images. The posts of 95x95x1410mm are made of laminated wood treated with autoclave vacuum-pressure impregnation, level IV, against woodworm, termites and insects and afterwards painted with glaze. The screws are made of galvanized steel and hidden by nylon coverings which prevent their manipulation by users.

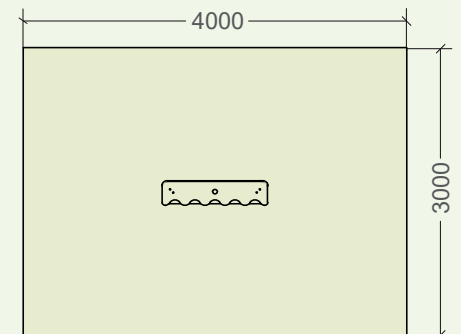

mm.

fr

Panneau de jeu qui imite le comptoir d'une boutique. Les enfants peuvent développer l'interaction avec leurs compagnons, imaginant une vraie boutique où ils peuvent s'exercer aux compétences dont ils auront besoin dans le monde réel. Le panneau de jeu est accessible aux personnes à mobilité réduite.

Le jeu est composé des panneaux de polyéthylène de haute densité (PEHD) de 13 mm d'épaisseur, anti-vandalique, résistant aux graffitis, facile à nettoyer et avec protection UV, décorés avec des motifs divertissants pour les enfants.

Les poteaux de 95x95x1410mm sont fabriqués avec du bois laminé traité en autoclave sous vide-pression-vide, niveau IV, contre les vrillettes, termites et insectes et peint par la suite avec du lasure. Visserie fabriqué en acier galvanisé cachée par des capuchons en nylon qui empêchent leurs manipulation par les utilisateurs.



**MOSTRADOR TIENDA**  
**ACTIVITY PANEL "COUNTER"**  
**COMPTOIR MAGASIN**

